

Wahlweise Schrägkugellager zweireihig (SK) oder Kegelrollenlager (KR)

Wellenende
wahlweise Ø 32 mm x 58 mm
oder Ø 40 mm x 80 mm
oder Ø 55 mm x 82 mm.
Sondergrößen sind möglich.

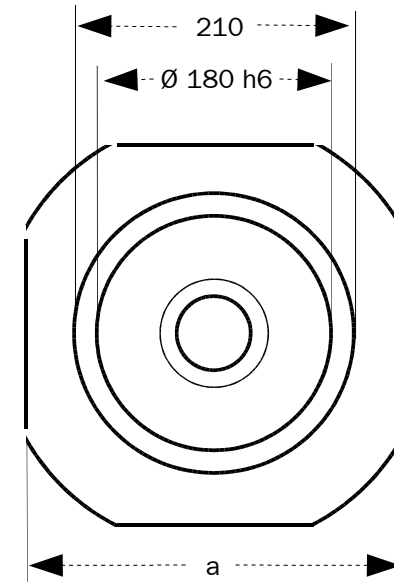

Motortyp	Variante	Lagerart	Maß C	Maß L1 mit Geber	Maß L2 mit Geber und Bremse
NSTM 180/1	Hohlwelle	KR	180	214,5	285
	Kurzes Gehäuse	SK	125	201,5	285
NSTM 180/2	Hohlwelle	KR	230	264,5	335
	Kurzes Gehäuse	SK	175	251,5	335
NSTM 180/3	Hohlwelle	KR	280	314,5	385
	Kurzes Gehäuse	SK	225	301,5	385
	Gehäuse IP 65	SK	230	342,5	412
		SK	217	329,5	399
NSTM 180/4	Hohlwelle	KR	330	364,5	435
	Kurzes Gehäuse	SK	275	351,5	435
	Gehäuse IP 65	SK	280	392,5	462
		SK	267	379,5	449
NSTM 180/5	Gehäuse IP 65	SK	330	442,5	512
		SK	317	429,5	499
NSTM 180/6	Gehäuse IP 65	SK	380	492,5	562
		SK	367	479,5	549

Motorvariante	Lagerart	a
Hohlwelle	KR	258
Kurzes Gehäuse	SK	258
Gehäuse IP 65	SK	278
	SK	249

Alle Motoren können mit Haltebremse versehen werden.

Kundenspezifische Gehäusevarianten sind lieferbar.

Bei den Rückmeldesystemen haben Sie die Wahl zwischen verschiedenen Drehgebern und Resolvern: beispielsweise ECN, ERN, EQN (Heidenhain).

Die Anordnung der Stecker für Motoranschluss und Geber kann bei der Bestellung alternativ festgelegt werden.

Für Ihre Konstruktion liegen Detailzeichnungen vor.

Technische Änderungen vorbehalten.

Maße gelten für die 320 V DC-Ausführung. Bei 560 V DC werden die Motoren ca. 10 mm länger.